

「見積り依頼用図面」

株式会社王寺ゴム製作所

TEL : 0743-57-6891

FAX : 0743-57-6893

当り止め(アーチ型)

下記()に寸法を記入して送信して下さい。

縦置、横置 どちらかお選び下さい。(※ 寸法によっては製作不可の場合がございます)

完成品寸法：

製品単価： / 個×

送料： / 個×

(沖縄、離島以外)

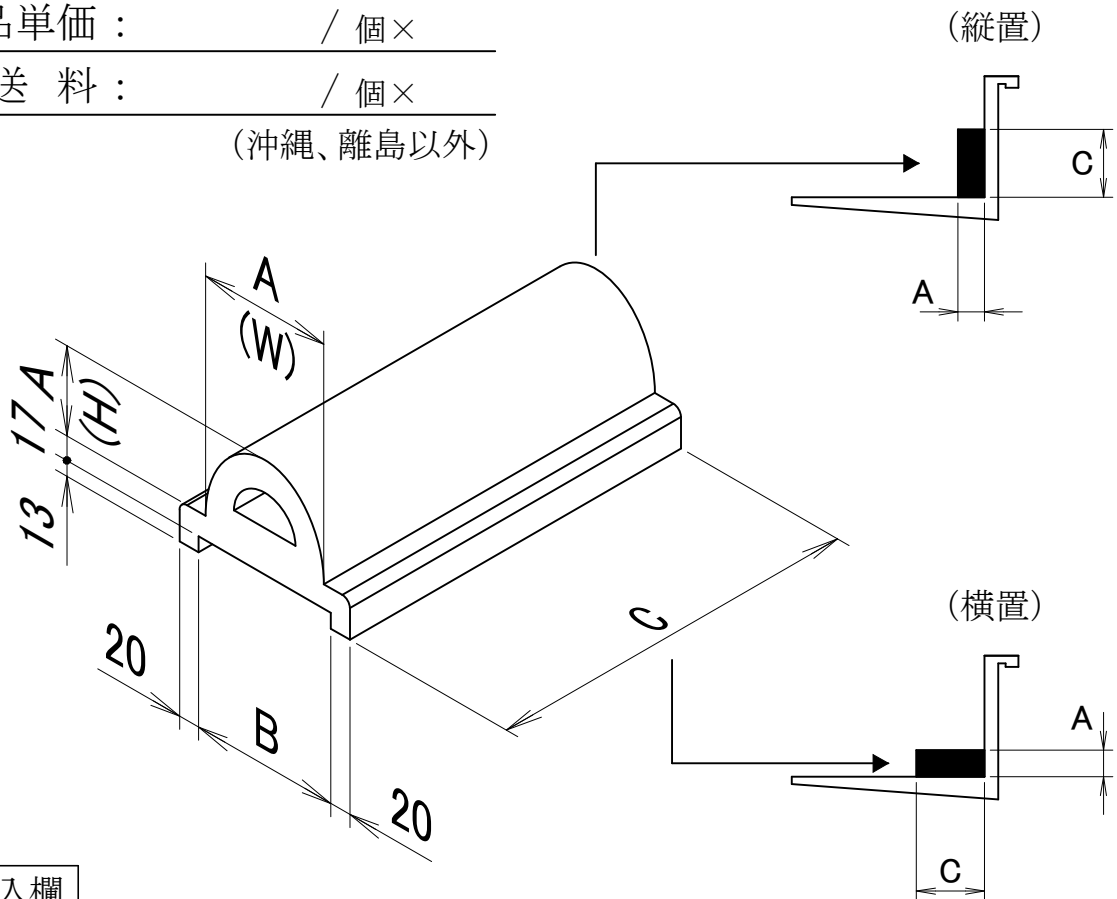

お客様ご記入欄

A : 標準寸法(H×W)

(50×50 , 70×70 , 100×100 , 130×150)

上記以外の場合() mm

B : フォーク幅を記入して下さい。() mm

C : 必要寸法を記入して下さい。() mm

必要個数：() 個

(リフトの台数ではなく、フォークの本数で計算して下さい。)

※ **B**寸法はフォーク実寸より 5mm程広く作ります。

(例) 100mm(フォーク幅)の場合、ゴム内寸(**B**寸法部)は 105mmで製作致します。

※ **A**寸法は**B**寸法によって二山、三山になる場合があります。

※ **A+17**がフォークの上面からの総厚となります。

貴社名

TEL :

FAX :